



**MONTAGEANLEITUNG
MOUNTING INSTRUCTIONS
INSTRUCTIONS DE MONTAGE
INSTRUCCIONES DE MONTAJE
GUIDA AL MONTAGGIO**

**KTM 1290 Super Duke R
2020-**

© by MRA-Klement GmbH – 09/2020 4025066169948

D

MONTAGEANLEITUNG KTM 1290 Super Duke R 2020-

**Wir danken Ihnen für den Kauf einer MRA-Windschutzscheibe.
Bitte lesen Sie diese Montageanleitung vor der Montage gründlich durch und überprüfen Sie die
Stückliste. Wir empfehlen eine Montage durch den Fachhandel.**

Anzahl	Artikel	Artikelnr.	Benötigte Werkzeuge
1	MRA-Scheibe	---	TX30, Inbus 3mm
1	Paar Haltebleche	11456	
7	Kunststoffscheibe 12x5x0,5mm	10635	
6	Linsenschrauben M5x20mm	10673	
1	Linsenschraube M5x35mm	10632	
4	Distanzhülsen 3mm	10872	
1	Distanzhülsen 25mm	10996	
2	Distanzhülsen 8mm	11430	
7	O-Ringe 4,5x1,5	10992	
4	M5 Gummimuttern	10629	
1	Kantenschutz mit Klemmhülsen	---	

Montage der Scheibe am Motorrad:

1. Stellen Sie das Motorrad auf eine ebene Fläche.
2. Demontieren Sie die Kabelabdeckung vorne am Cockpit (P1).
3. Stellen Sie sicher, dass die Befestigungsschraube des Cockpithalters fest angezogen ist. Vergewissern Sie sich, dass der Lenker auf der 0 Stellung steht (Markierung auf dem Lenker).
4. Nehmen Sie das mitgelieferte Halteblech [11456] und stecken Sie durch die oberen Bohrungen die M5X20mm Linsenkopfschrauben [10673] mit den Plastikunterlagscheiben [10635]. Schieben Sie von hinten die 8mm Distanzstücke [11430] dagegen und sichern Sie diese mit den O-Ringen [10992].
5. Durch die untere Bohrung des Haltebleches stecken Sie die M5X35mm Linsenkopfschraube [10632] mit der Plastikunterlagscheibe [10635]. Schieben Sie von hinten das 25mm Distanzstück [10996] dagegen und sichern Sie dieses mit dem O-Ring [10992] (P2).
6. Montieren Sie das Halteblech an das Motorrad und stecken Sie die Gummimuttern [10629] in das Halteblech (P3).
7. Nehmen Sie die MRA Windschutzscheibe und stecken Sie die M5X20mm Linsenkopfschrauben [10673] mit den Plastikunterlagscheiben [10635] durch die Bohrungen. Schieben Sie von hinten die 3mm Distanzstücke [10872] dagegen und sichern Sie diese mit den O-Ringen [10992] (P4).
8. Montieren Sie die Scheibe an das Motorrad und ziehen Sie die Befestigungsschrauben fest.
9. Ziehen sie den Kantenschutz wie auf Bild 5 (P5) gezeigt auf.
10. Schieben Sie die Klemmhülsen über die Enden des Kantenschutzprofils und drücken diese mit einer Kombizange leicht zusammen, so dass das Kantenschutzprofil geklemmt wird.

Nach Montage und danach in regelmäßigen Abständen alle Schrauben auf festen Sitz prüfen und ggf. nachziehen. Die Scheibe mit Schwamm, Wasser und neutraler Seife reinigen. Lösungsmittel, Alkohol und Benzin beschädigen die Scheibe.

MRA-Klement GmbH Siemensstr. 6 D-79331 Teningen Tel.: +49 7663 93890 Email: info@mra.de

Thank you for buying a MRA Windshield.
Read this manual carefully and check the parts list for completeness before you begin. We recommend that you have your screen fitted by an authorised workshop.

Number	Article	Article No..	Required tools
1	MRA windscreen	---	TX30, Allen key 3mm
1	Pair of retaining plates	11456	
7	Plastic disc 12x5x0.5mm	10635	
6	Fillister head screws, M5x20mm	10673	
1	Lens head screws, M5x35mm	10632	
4	Distance sleeves 3mm	10872	
1	Distance sleeves 25mm	10996	
2	Distance sleeves 8mm	11430	
7	O-rings, 4.5x1.5	10992	
4	M5 rubber nuts	10629	
1	Protective edge strip with clamping sleeves	---	

Mounting the windscreen on the motorcycle:

1. Place the motorcycle on a flat surface.
2. Remove the cable cover on the front of the cockpit (P1).
3. Ensure that the fastening screw for the cockpit holder is screwed tight.
Ensure that the handlebar is in the 0 position (marking on the handlebar).
4. Take the retaining plate [11456] provided and insert the M5X20mm fillister head screws [10673] with the plastic washers [10635] through the upper holes. Push the 8mm spacers [11430] against them from behind and secure these using O-rings [10992].
5. Insert the M5x35mm fillister head screws [10632] with the plastic washers [10635] through the lower holes in the retaining plate. Push the 25mm spacers [10996] against them from behind and secure these using O-ring [10992] (P2).
6. Mount the retaining plate on the motorcycle and insert the elastic nuts [10629] into the retaining plate (P3).
7. Take the MRA windscreen and insert the M5X20mm fillister head screws [10673] with the plastic washers [10635] through the holes. Push the 3mm spacers [10872] against them from behind and secure these using O-rings [10992] (P4).
8. Mount the windscreen to the motorcycle and tighten the fastening screws.
9. Apply the protective edge strip as shown in figure 5 (P5).
10. Push the clamping sleeves over the ends of the protective edge strip profile and lightly press these together using a pair of pliers to secure the protective edge strip profile.

After installation, check that all the screws are tight; tighten them up if necessary. Repeat this at regular intervals. Clean the screen with water, neutral soap, and a sponge. Do not use solvents, alcohol, or spirits to clean the screen as they will damage it.

F

INSTRUCTIONS DE MONTAGE KTM 1290 Super Duke R 2020-

Merci d'avoir acheté un pare-brise MRA. Veuillez lire attentivement ces instructions de montage et vérifier la liste des pièces. Nous vous recommandons de confier le montage à un revendeur spécialisé.

Nombre	Article	Modèle.	Outils nécessaires
1	Pare-brise	---	TX30, inbus 3 mm
1	Paire de tôles de fixation	11456	
7	Rondelle en plastique 12 x 5 x 0,5 mm	10635	
6	Vis à tête bombée, M5 x 20 mm	10673	
1	Vis à tête bombée M5 x 35 mm	10632	
4	Douilles d'écartement 3 mm	10872	
1	Douilles d'écartement 25mm	10996	
2	Douilles d'écartement 8mm	11430	
7	Joints toriques, 4,5 x 1,5	10992	
4	Écrous en caoutchouc M5	10629	
1	Protection des arêtes avec douilles de serrage	---	

Montage du pare-brise sur la moto :

1. Posez la moto sur une surface plane.
2. Démontez le cache du câble à l'avant du cockpit (P1).
3. Assurez-vous que les vis de fixation du support du cockpit soient bien serrées. Assurez-vous que le guidon est en position 0 (marquage sur le guidon).
4. Prenez la tôle de fixation fournie [11456] et placez les vis à tête bombée M5 x 20 mm [10673] dans les trous supérieurs avec les rondelles en plastique [10635]. Faites glisser les pièces d'écartement de 8 mm [11430] par derrière à leur rencontre et fixez-les avec les joints toriques [10992].
5. Placez les vis à tête bombée M5 x 35 mm [10632] avec la rondelle en plastique [10635] dans le trou inférieur de la tôle de fixation. Faites glisser la pièce d'écartement de 25 mm [10996] par derrière à sa rencontre et fixez-la avec le joint torique [10992] (P2).
6. Montez la tôle de fixation sur la moto, et placez les écrous en caoutchouc [10629] sur la tôle de fixation (P3).
7. Prenez le pare-brise MRA et insérez les vis à tête bombée M5 x 20 mm [10673] avec les rondelles en plastique [10635] dans les trous. Faites glisser les pièces d'écartement de 3mm [10872] par derrière à leur rencontre et fixez-les avec les joints toriques [10992] (P4).
8. Montez le pare-brise sur la moto et serrez les vis de fixation.
9. Tirez sur la protection des arêtes comme indiqué sur la figure 5 (P5).
10. Faites glisser les douilles de serrage sur les extrémités du profilé de protection des arêtes et pressez-les légèrement l'un contre l'autre à l'aide d'une pince combinée afin de serrer le profilé de protection des arêtes.

Après le montage et ensuite, à des intervalles réguliers, vérifiez si toutes les vis sont bien serrées. Si nécessaire, les resserrer. Nettoyez le pare-brise à l'aide d'une éponge, de l'eau et du savon neutre. Ne jamais utiliser du solvant, de l'alcool ou l'essence, car ces produits risqueraient d'endommager le pare-brise.

MRA-Klement GmbH Siemensstr. 6 D-79331 Teningen Tel.: +49 7663 93890 Email: info@mra.de

Grazie per aver acquistato un cupolino MRA.

**Si prega di leggere attentamente la guida prima del montaggio e di verificare la distinta pezzi.
Consigliamo di rivolgersi a un rivenditore autorizzato per il montaggio.**

Numero	Articolo	Modello	strumenti richiesti
1	Parabrezza MRA	---	TX30, brugola 3 mm
1	Coppia di supporti in lamiera	11456	
7	Parabrezza in plastica 12x5x0,5 mm	10635	
6	Viti a testa lenticolare M5x20 mm	10673	
1	Vite a testa lenticolare M5x35 mm	10632	
4	bussole distanziali 3 mm	10872	
1	Bussole distanziali 25 mm	10996	
2	Bussole distanziali 8 mm	11430	
7	o-ring 4,5x1,5	10992	
4	Dadi in gomma M5	10629	
1	Profilo paraspigoli con manicotti di serraggio	---	

Montaggio del parabrezza sulla moto:

1. Sistemare la moto su una superficie piana.
2. Smontare la canalina per cavi anteriore sul cockpit (P1).
3. Accertarsi che la vite di fissaggio del supporto del cockpit sia ben salda.
Accertarsi che il manubrio sia in posizione 0 (marcatatura sul manubrio).
4. Prendere il supporto in lamiera in dotazione [11456] e infilare nei fori superiori le viti a testa lenticolare M5X20 mm [10673] con le rondelle in plastica [10635]. Spingere da dietro i distanziatori 8 mm [11430] e fissarli con gli o-ring [10992].
5. Attraverso il foro inferiore del supporto in lamiera infilare la vite a testa lenticolare M5X35 mm [10632] con le rondelle in plastica [10635]. Spingere da dietro il distanziatore 25 mm [10996] e fissarlo con l'o-ring [10992] (P2).
6. Montare il supporto in lamiera sulla moto e inserire i dadi in gomma [10629] nel supporto in lamiera (P3).
7. Prendere il parabrezza MRA e inserire le viti a testa lenticolare M5X20 mm [10673] con le rondelle in plastica [10635] nei fori. Spingere da dietro i distanziatori 3mm [10872] e fissarli con gli o-ring [10992] (P4).
8. Montare il parabrezza sulla moto e serrare saldamente le viti di fissaggio.
9. Sollevare il profilo paraspigoli come illustrato nella figura 5 (P5).
10. Infilare i manicotti di serraggio sulle estremità del profilo paraspigoli e comprimerli leggermente con una pinza universale così da bloccare il profilo stesso.

Dopo il montaggio e, successivamente, a intervalli regolari controllare che tutte le viti siano in sede ed eventualmente serrarle. Pulire il cupolino con una spugna, acqua e un sapone neutro. Solventi, alcol e benzina lo danneggiano.

ES

INSTRUCCIONES DE MONTAJE KTM 1290 Super Duke R 2020-

Gracias por la compra de un parabrisas MRA.

Antes de proceder al montaje, lea este manual y compruebe la lista de piezas. Recomendamos el montaje a través de un comercio especializado.

Número	Artículo	Modelo	Herramientas necesarias
1	Parabrisas MRA	---	TX30, Allen 3mm
1	Un par de chapas de soporte	11456	
7	Arandela de plástico, 12x5x0,5mm	10635	
6	Tornillos alomados, M5x20mm	10673	
1	Tornillo alomado M5x35mm	10632	
4	Casquillos distanciadores 3mm	10872	
1	Casquillos distanciadores 25mm	10996	
2	Casquillos distanciadores 8mm	11430	
7	Juntas tóricas, 4,5x1,5	10992	
4	Tuercas de goma M5	10629	
1	Perfil de protección de bordes	---	

Montaje del parabrisas en la motocicleta:

1. Posicione la motocicleta sobre una superficie plana.
2. Desmonte la cubierta de los cables en la parte delantera del salpicadero (P1).
3. Asegúrese de que el tornillo de fijación del soporte del salpicadero esté bien apretado. Asegúrese de que el volante esté en la posición 0 (marca en el volante).
4. Tome la chapa de soporte suministrada [11456] e inserte a través de los orificios superiores los tornillos de cabeza alomada M5X20mm [10673] con las arandelas de plástico [10635]. Inserte desde atrás las piezas distanciadoras de 8mm [11430] a la contra y asegúrelas con las juntas tóricas [10992].
5. A través del orificio inferior de la chapa de soporte, inserte el tornillo de cabeza alomada M5X35mm [10632] con la arandela de plástico [10635]. Inserte desde atrás la pieza distanciadora de 25mm [10996] a la contra y asegúrela con la junta tórica [10992] (P2).
6. Monte la chapa de soporte en la motocicleta e introduzca las tuercas de goma [10629] en la chapa de soporte (P3).
7. Tome el parabrisas MRA e inserte los tornillos de cabeza alomada M5X20mm [10673] con las arandelas de plástico [10635] a través de los orificios. Inserte desde atrás las piezas distanciadoras de 3mm [10872] a la contra y asegúrelas con las juntas tóricas [10992](P4).
8. Monte el parabrisas en la motocicleta y apriete bien los tornillos de fijación.
9. Apriete la protección de los bordes tal y como se muestra en la imagen 5 (P5).
10. Inserte los casquillos de retención en los extremos del perfil protector de bordes y presione juntando los casquillos levemente con la pinza combinada para sujetar el perfil protector.

Después del montaje, y más adelante a intervalos regulares, comprobar que todos los tornillos están bien colocados y dado el caso volver a apretarlos. Limpiar el cristal del parabrisas con una esponja, agua y jabón neutro. Los disolventes, el alcohol y la gasolina dañan el cristal.

MRA-Klement GmbH Siemensstr. 6 D-79331 Teningen Tel.: +49 7663 93890 Email: info@mra.de

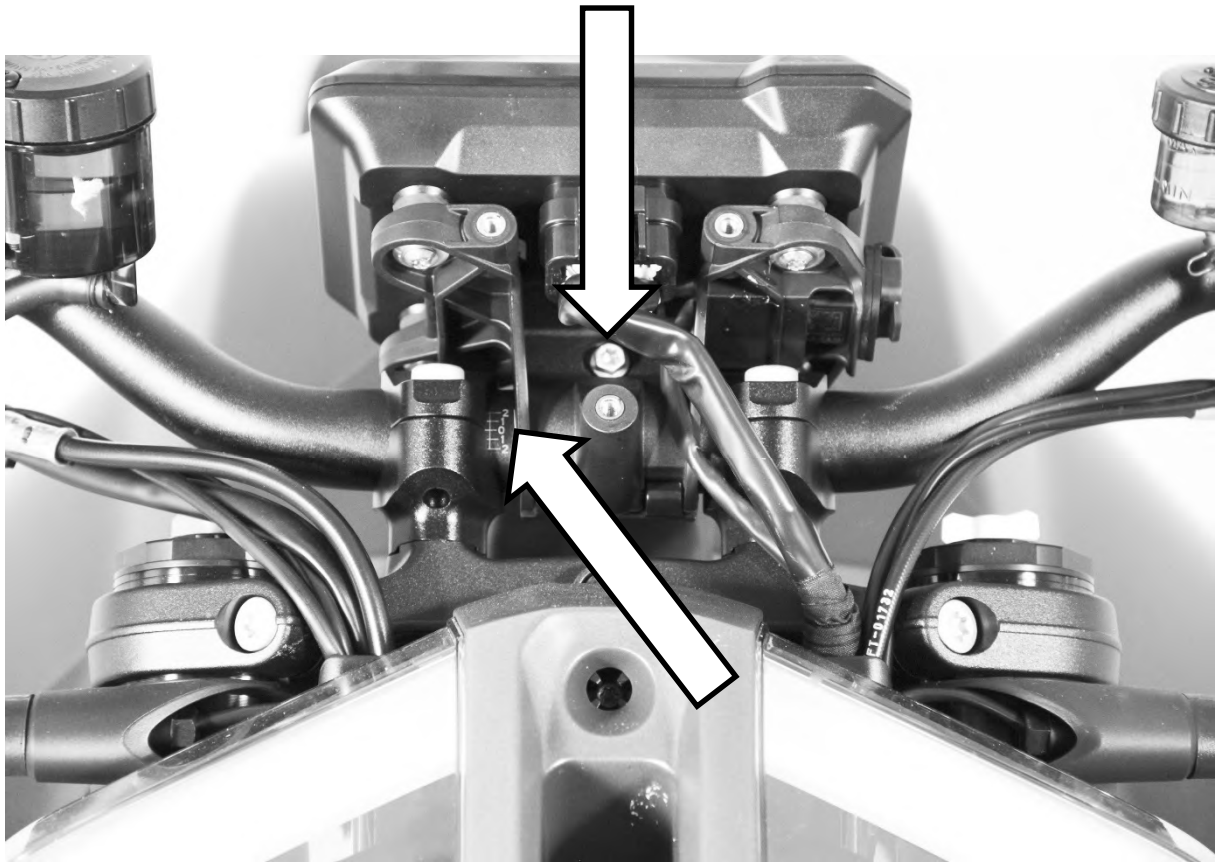

P 1

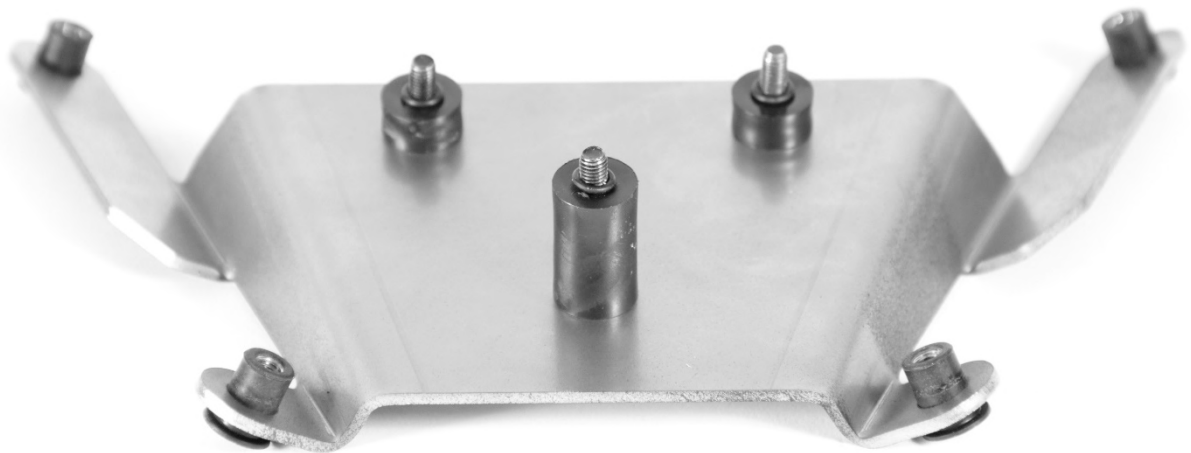

P 2



P 3

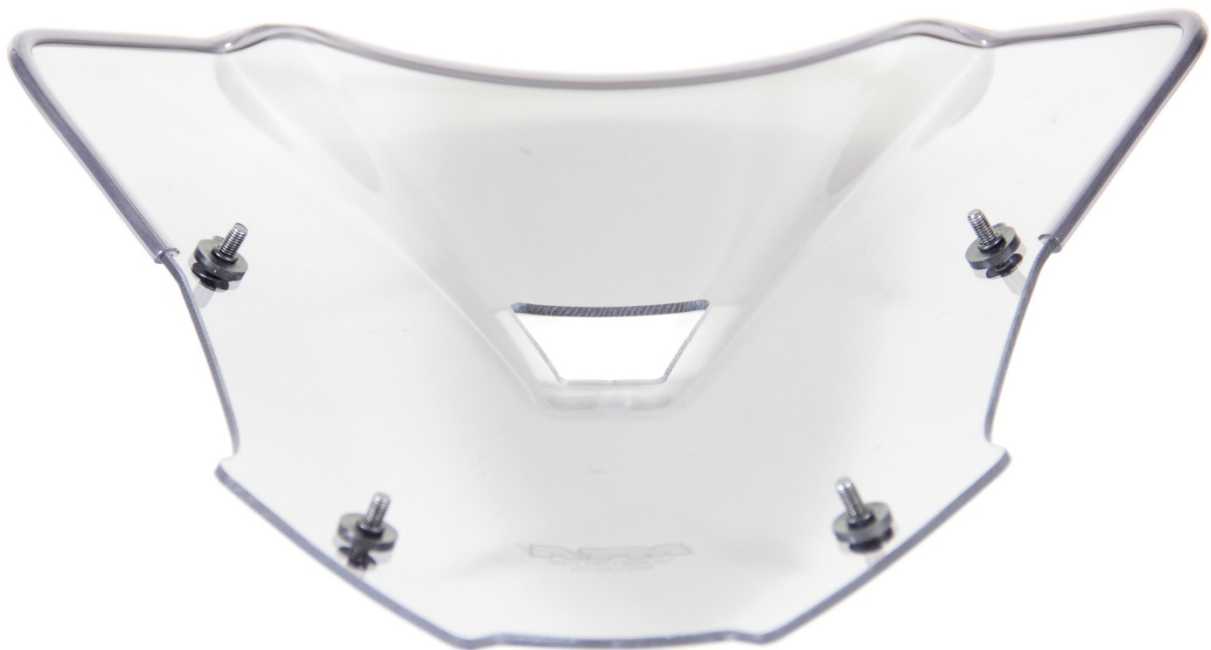

P 4



P 5