

FXR-T01

Rearset

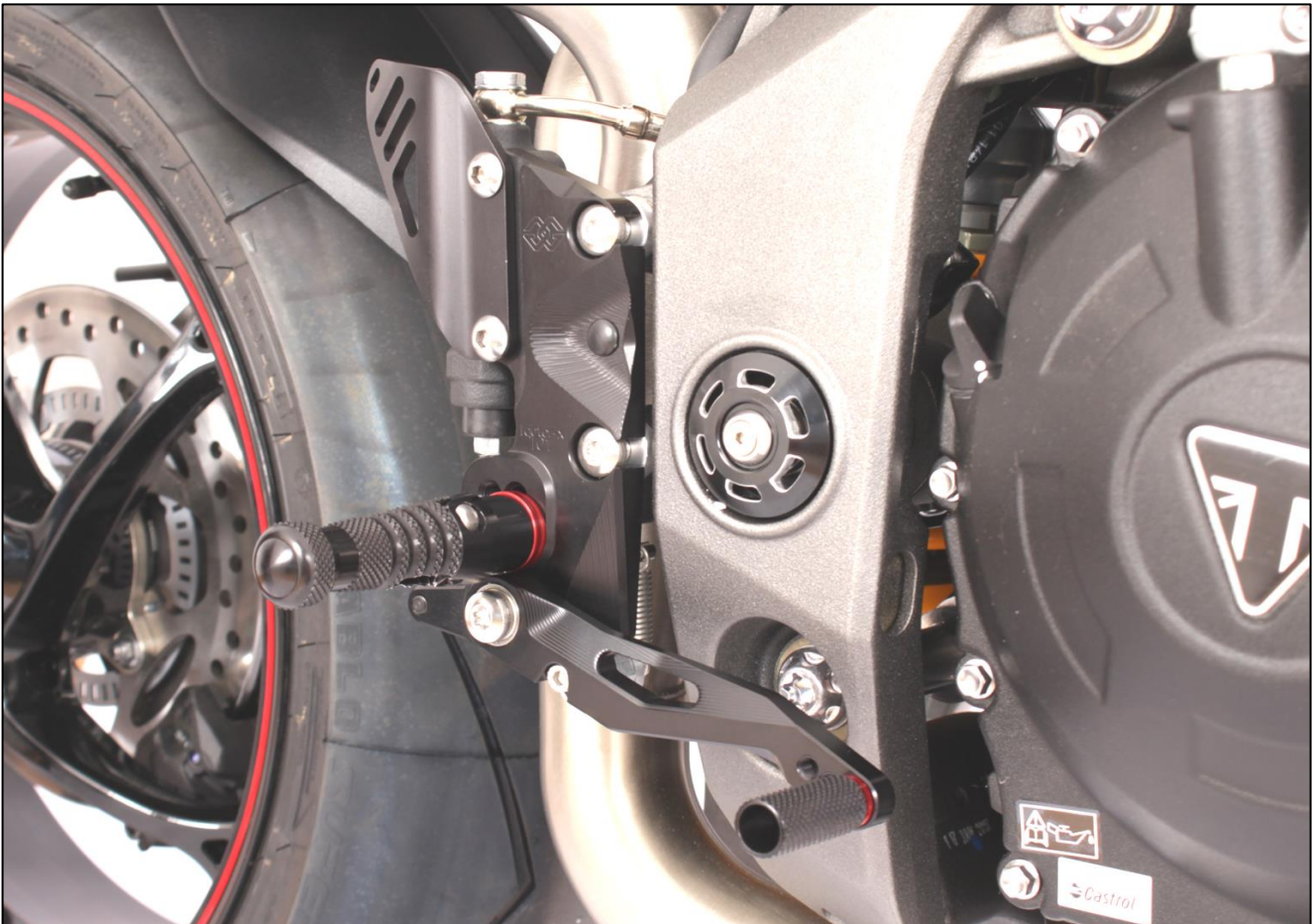

GILLES



DE

Warnhinweise

⚠ GEFÄHR

Weist auf eine Gefährdung mit hohem Risikograd hin, die bei Nichtbeachtung zum Tod oder einer schweren Verletzung führt.

📖 ACHTUNG

Besondere Hinweise und Vorsichtsmaßnahmen. Die Nichtbeachtung kann zu einer Beschädigung am Fahrzeug oder Bauteilen führen.

📖 HINWEIS

Besondere Hinweise zur vereinfachten Handhabung und Montage.

Allgemeine Hinweise

- Es wird empfohlen den Artikel von einer Fachwerkstatt installieren zu lassen!
- Diese Anbauanleitung ist sorgfältig vor Beginn der Montagearbeiten durchzulesen und der Lieferumfang ist auf Vollständigkeit zu überprüfen.
- Nichtbeachtung der Anweisung kann zu Beschädigungen des Fahrzeuges, des Produktes bzw. zur Gefährdung des Fahrers führen.
- Für Schäden, die aufgrund von Nichtbeachtung unserer Anweisungen entstanden sind, können wir keine Haftung oder Gewährleistung übernehmen.
- Ein unsicher aufgestelltes Motorrad kann bei den folgenden Arbeiten umfallen! Achten Sie darauf, dass das Fahrzeug sicher steht.
- Verbrennungsgefahr bei heissem Motor und Auspuff! Heiße Fahrzeugteile abkühlen lassen.
- Die Montage und Funktion bezieht sich ausschließlich auf Serienmotorräder.
- Bewahren Sie die Anbauanleitung sorgfältig auf und geben Sie dieses Produkt nur mit Anbauanleitung weiter.

Montagehinweise

- Alle nicht benannten Drehmomente gemäß Herstellerangaben oder falls nicht vorhanden nach DIN/ISO festziehen.
- Arbeiten und Entlüftung am Bremssystem sind von einer Fachwerkstatt durchführen zu lassen.
- Achten Sie auf Freigängigkeit bei Zügen, Kabeln und Leitungen, um Spannungen und Quetschen zu vermeiden.
- In regelmäßigen Abständen sind alle Schraubverbindungen auf ihren festen Sitz zu überprüfen.

Betriebserlaubnis

- Diese Fußrastenanlage benötigt für die erforderliche TÜV-Konformität, um eine legale Nutzung im öffentlichen Straßenverkehr zu ermöglichen, klappbare Rasten. Nur mit diesen klappbaren Rasten erfüllt die Fußrastenanlage die Anforderung des TÜV Zertifikat 144XT0020. Ein Eintrag in die Fahrzeugpapiere ist erforderlich!

GB

Warning instructions

⚠ DANGER

Relates to a hazard with high degree of risk. If not complied with, may lead to death or serious injury.

📖 ATTENTION

Special instructions and precautions. Non-compliance may result in damage to the vehicle or components.

📖 NOTE

Special instructions for simplified handling and assembly.

General notes

- It is recommended that the article is installed by a specialist workshop.
- Read through these instructions carefully before starting assembly and check that the delivery is complete.
- Non-compliance with the instructions may result in damage to the vehicle or to the product and/or endanger the driver.
- We cannot accept liability or offer any guarantee for damage arising from non-compliance with our instructions.
- An insecurely positioned motorcycle may tip over during the following work! Make that the vehicle is safely supported when standing.
- Danger of burns in the case of hot engine and exhaust! Allow hot vehicle parts to cool.
- Assembly and function relate exclusively to standard production motorcycles.
- Keep these instructions safe and ensure that they are included with any transfer of the vehicle.

Assembly instructions

- All unspecified torques should be tightened according to manufacturer's instructions or, if not present, in accordance with DIN/ISO.
- Work on and venting of the brake system must be carried out by a specialist workshop.
- Ensure the freedom of movement of Bowden cables, cables and wires in order to avoid tension and crimping.
- All bolted connections should be checked for secure seating at regular intervals.

Operating licence

- To comply with TÜV (Technical Inspection Organization), which is necessary to permit legal use on public highways, this rearsset requires hinged pegs. Only with these hinged pegs does the rearsset fulfil the requirements of the TÜV certification 144XT0020. A entry in the vehicle's registration paper's is required.

F**Avvertissements****⚠ DANGER**

Indique un danger à haut degré de risque qui, s'il n'est pas pris en compte, est susceptible d'entraîner des blessures graves, voire la mort.

📄 ATTENTION

Indications spécifiques et mesures de précaution. Leur non-respect est susceptible d'occasionner des dommages au véhicule ou à ses composants.

📄 NOTE

Indications spécifiques visant à simplifier le maniement et le montage.

Indications d'ordre général

- Il est recommandé de faire installer l'article par un atelier spécialisé.
- Ces instructions de montage doivent être lues attentivement avant de commencer les travaux de montage et le contenu de la livraison doit être vérifié pour s'assurer qu'il est bien complet.
- Le non-respect de ces instructions est susceptible d'occasionner des dommages au véhicule ou au produit, ou bien de mettre en danger le conducteur.
- Nous déclinons toute responsabilité et ne prenons en charge aucune garantie pour tous les dommages, qui seraient causés par le non-respect de nos instructions.
- Une moto mal mise en place est susceptible de tomber lors des travaux effectués dessus par la suite ! S'assurer que le véhicule est bien stable.
- Risque de brûlures lorsque le moteur et le tuyau d'échappement sont chauds ! Laisser refroidir les pièces chaudes du véhicule.
- Le montage et le fonctionnement ne concernent que les motos de série.
- Conserver soigneusement les instructions de montage et ne remettre ce produit qu'avec ses instructions de montage.

Indications relatives au montage

- Lorsqu'un couple de serrage n'est pas précisé, effectuer le serrage suivant les indications fournies par le fabricant, ou bien, s'il n'y en a pas, suivant les spécifications de la norme DIN/ISO.
- La purge du système de freinage et tous les autres travaux à réaliser sur celui-ci doivent être effectués par un atelier spécialisé.
- S'assurer que les câbles Bowden, les câbles et les conduites sont bien libres de bouger afin d'éviter tout écrasement ou tension.
- Tous les raccords à vis doivent être vérifiés à intervalles réguliers pour s'assurer qu'ils sont bien serrés.

Autorisation d'exploitation

- Pour obtenir la conformité requise par le TÜV lui permettant d'être utilisé légalement sur la voie publique, ce système de repose-pieds nécessite de posséder des éléments rabattables. Seule la présence d'éléments rabattables permet à ce système de repose-pieds de satisfaire aux exigences de l'TÜV certificat 144TX0020. Une inscription dans les papiers du véhicule est obligatoire!

I**Avvertenze****⚠ PERICOLO**

Segnala una condizione di pericolo con un elevato grado di rischio che, in caso di inosservanza, può portare al decesso oppure a una lesione grave.

📄 ATTENZIONE

Indicazioni speciali e precauzioni. L'inosservanza può comportare un danneggiamento al veicolo oppure ai componenti.

📄 NOTA

Indicazioni speciali per semplificare la movimentazione e il montaggio.

Indicazioni generali

- Si consiglia di far installare l'articolo da un'officina specializzata.
- Queste istruzioni di montaggio devono essere lette attentamente prima di dare inizio ai lavori di montaggio e l'ambito di fornitura deve essere verificato in termini di completezza.
- L'inosservanza delle istruzioni può comportare un danneggiamento al veicolo, al prodotto oppure la messa in pericolo del conducente.
- Noi non possiamo assumerci alcuna responsabilità né possiamo fornire alcuna garanzia per i danni insorti in seguito all'inosservanza delle nostre istruzioni.
- Una motocicletta, tenuta eretta in modo precario, può cadere a terra durante lo svolgimento dei seguenti lavori! Prestare attenzione affinché il veicolo poggi stabilmente.
- Pericolo di ustione in presenza di motore e scarichi bollenti! Far raffreddare le parti calde dei veicoli.
- Il montaggio e il funzionamento si riferisce esclusivamente alle motociclette di serie.
- Conservare le istruzioni di montaggio accuratamente e, in caso di cessione, questo prodotto deve essere sempre accompagnato dalle istruzioni di montaggio.

Indicazioni di montaggio

- Stringere tutti i momenti torcenti, non citati, secondo le indicazioni del produttore oppure, se assenti, secondo DIN/ISO.
- Far eseguire i lavori e la disaerazione sul sistema di frenatura da un'officina specializzata.
- Prestare attenzione alla libertà di movimento in presenza di tiranti Bowden, cavi e linee per evitare tensionamenti e schiacciamenti.
- Ad intervalli regolari assicurarsi che tutti i collegamenti a vite siano saldamente fissati nella loro sede.

Licenza di esercizio

- Questo poggiatesta ha bisogno di supporti ribaltabili per la conformità TÜV necessaria per consentire un utilizzo legale nel trasporto stradale pubblico. Il poggiatesta soddisfa il requisito della norma TÜV certificato 144XT0020 solo con questi supporti ribaltabili. Una registrazione nei documenti del veicolo è necessario!

ES

Indicaciones de advertencia

⚠ PELIGRO

Hace referencia a un peligro con un elevado riesgo que, en caso de inobservancia, puede provocar la muerte o lesiones graves.

👉 ATENCION

Indicaciones especiales y medidas de prevención. Su inobservancia puede provocar daños en el vehículo o en componentes.

📌 NOTA

Indicaciones especiales para una manejo y un montaje sencillos.

Indicaciones generales

- Se recomienda encargar la instalación del artículo a un taller especializado.
- Antes de iniciar los trabajos de montaje es necesario leer atentamente estas instrucciones de montaje y verificar que el volumen de suministro está completo.
- Si no se observan las instrucciones se pueden provocar daños en el vehículo, el producto, o se puede poner en riesgo al conductor.
- Por los daños provocados por inobservancia de nuestras instrucciones no asumimos ninguna responsabilidad ni garantía.
- ¡Una motocicleta estacionada de forma insegura puede caerse al realizar los siguientes trabajos! Preste atención a que el vehículo se mantenga de pie con seguridad.
- ¡Peligro de quemaduras con el motor y el sistema de escape calientes! Dejar que se enfríen las piezas del vehículo que estén calientes.
- El montaje y el funcionamiento hacen referencia solamente a motocicletas de serie.
- Conserve las instrucciones de montaje en un lugar seguro y entregue este producto a terceros solamente con dichas instrucciones.

Indicaciones para el montaje

- Todos los pares no mencionados se deben apretar según las indicaciones del fabricante o, en su defecto, según las normas DIN/ISO.
- Los trabajos en el sistema de frenado y el purgado de aire deben ser realizados por un taller especializado.
- Preste atención a que los cables Bowden, cables y conductos se muevan con libertad para evitar tensiones y aplastamientos.
- Se debe comprobar con regularidad que las uniones atornilladas están firmes.

Permiso de funcionamiento

- Para un uso legal en las vías públicas, este sistema de estribas necesita estribas plegables para la conformidad TÜV necesaria. El sistema de estribas solamente cumple los requisitos de TÜV certificado 14XT0020 con estas. Se requiere una entrada en los oclumentos del vehículo.

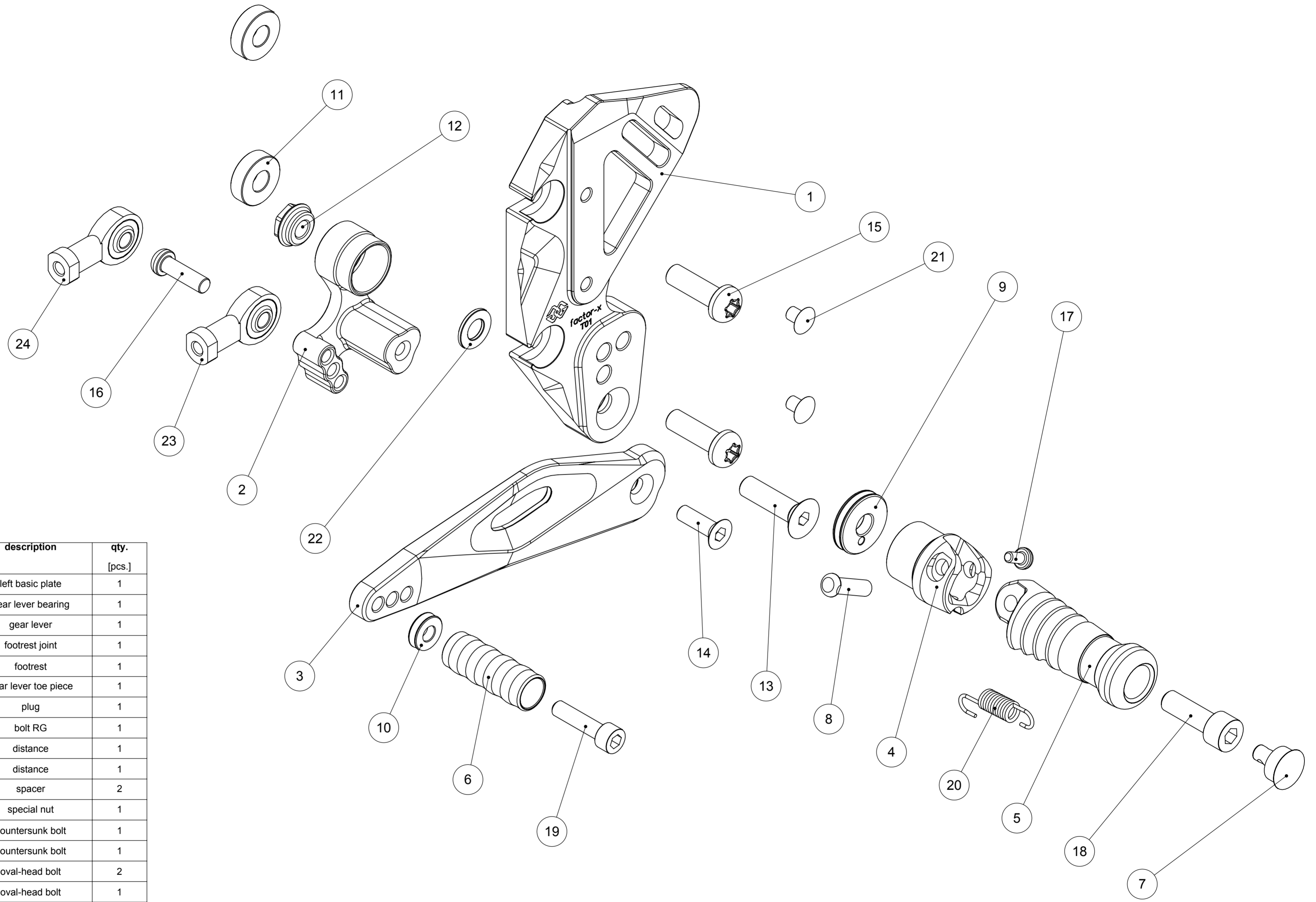

pos	article no.	description	qty. [pcs.]
1	FXR-GL-T01-*	left basic plate	1
2	UL01L-*	gear lever bearing	1
3	US-27-*	gear lever	1
4	RG-870-*	footrest joint	1
5	UF-24-*	footrest	1
6	UTR08-*	gear lever toe piece	1
7	UF-ST-01-*	plug	1
8	RG-BO-01	bolt RG	1
9	DS24-8.2.5-*	distance	1
10	DS 14-6-4-*	distance	1
11	DS 20-8-6	spacer	2
12	SPN-8-10.2	special nut	1
13	M8x30-7991-VA	countersunk bolt	1
14	M6x20-7991-VA-PRE10-1	countersunk bolt	1
15	M8x25-14583-VA-TX	oval-head bolt	2
16	M6x20-7380-VA-TX-PRE10-1	oval-head bolt	1
17	M4x8-14583-VA-TX	oval-head bolt	1
18	M8x25-912-VA	cylinder bolt	1
19	M6x25-912-VA	cylinder bolt	1
20	SIF-19078	pull spring	1
21	4160-OE	plug	2
22	ULS-8,4-VA	washer	1
23	GIKFL6	ball and socket bearing	1
24	GIKFR6	ball and socket bearing	1

pos	article no.	description	qty. [pcs.]
1	FXR-GR-T01-*	right basic plate	1
2	UB-16-*	brake lever	1
3	RG-870-*	footrest joint	1
4	UF-24-*	footrest	1
5	UTR-09-*	brake lever toe piece	1
6	UF-ST-01-*	plug	1
7	RG-BO-01	bolt RG	1
8	DS24-8.2-5-*	distance	1
9	DS 14-6-4-*	distance	1
10	DS 20-8-6	spacer	2
11	FXR-EX-01	excenter	1
12	BR-05	brake bolt	1
13	UAD03-30	brake cylinder adapter	1
14	7702868	spring fixing pin	1
15	M6x25-912-VA	cylinder bolt	1
16	M5x16-912-VA	cylinder bolt	1
17	M4x6-912-VA	cylinder bolt	1
18	M8x25-14583-VA-TX	oval-head bolt	3
19	M4x8-14583-VA-TX	oval-head bolt	1
20	M8x35-7380-VA	oval-head bolt	1
21	M8x25-7380-VA	oval-head bolt	2
22	M8x25-912-VA	cylinder bolt	1
23	M8-985-VA	locknut	1
24	CAR03-R 8.5-49-01-*	heel protector	1
25	01022.4501-01	stop light switch	1
26	01-0110058	connector	2
27	RZ-115NI	pull spring	1
28	SIF-19078	pull spring	1
29	4070-SA	plug	1
30	ULS-8,4-VA	washer	1

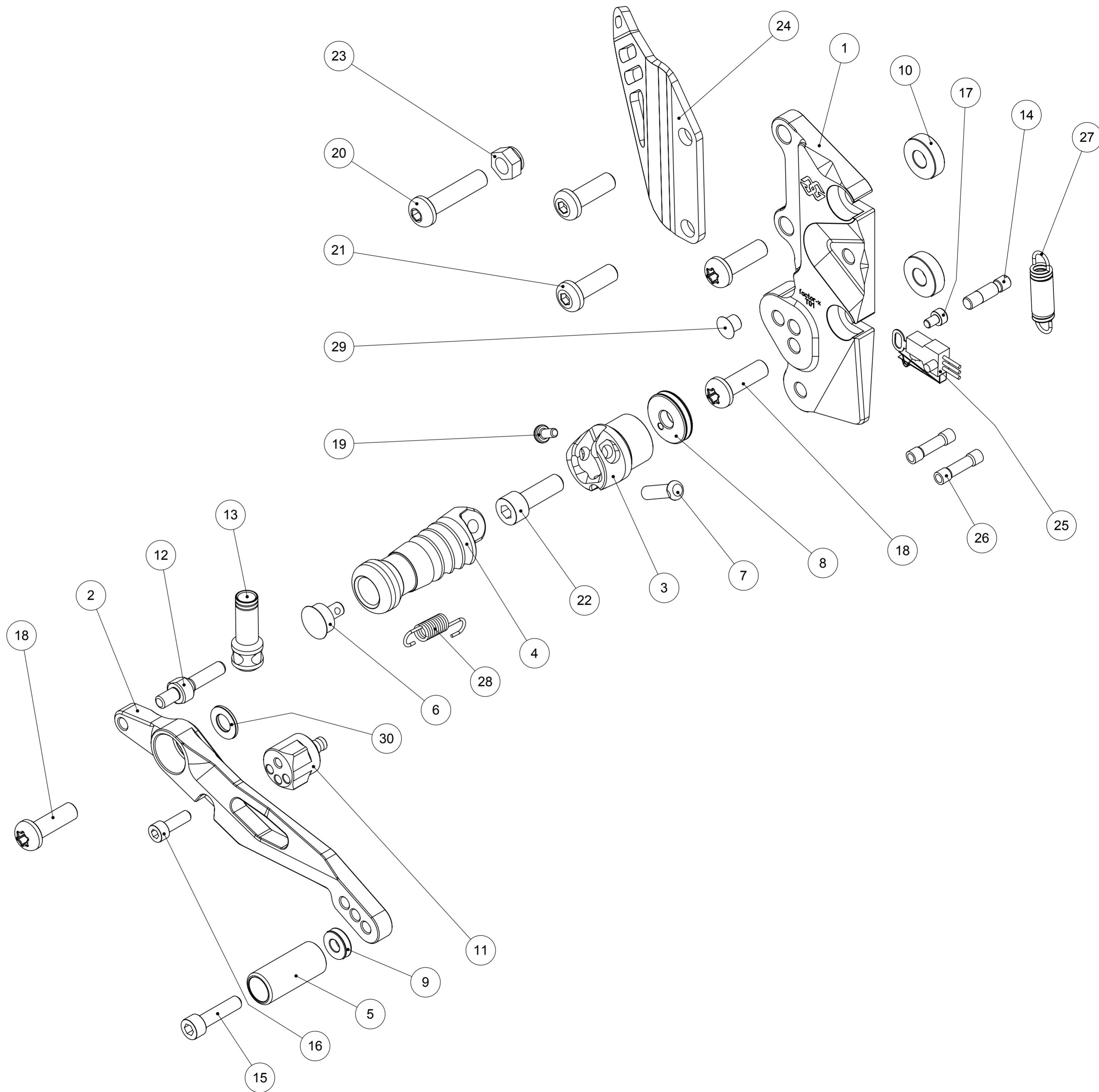

FXR-T01

Rearset



Links/left hand side

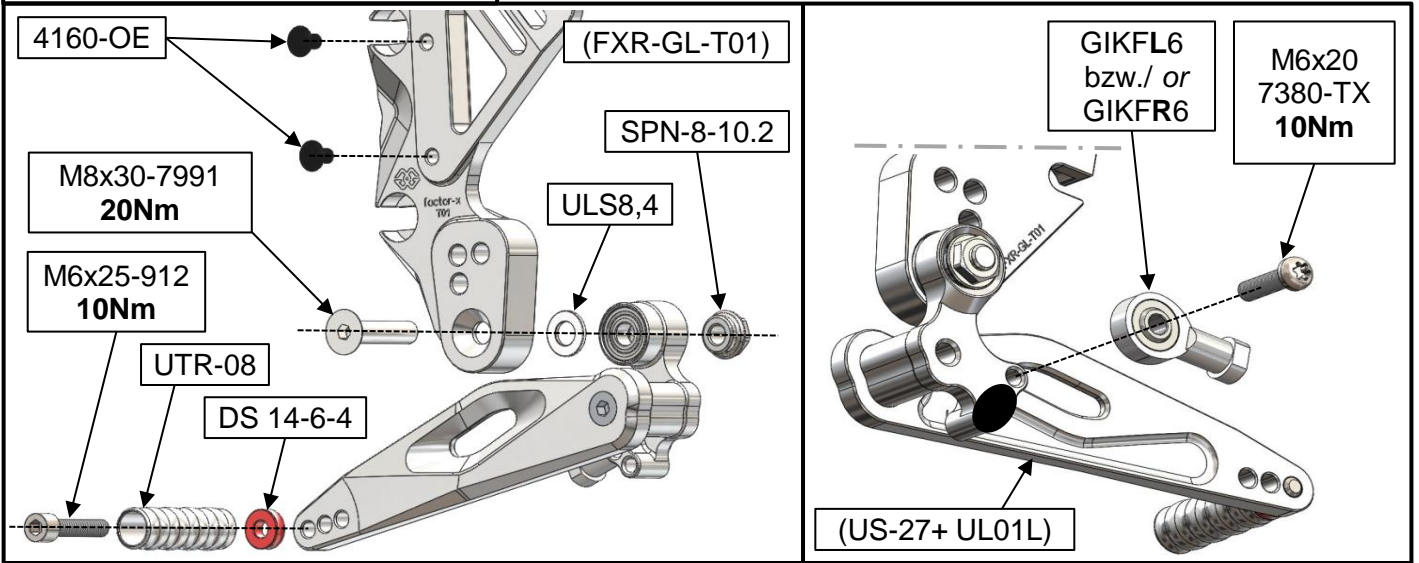

Rechts/right hand side

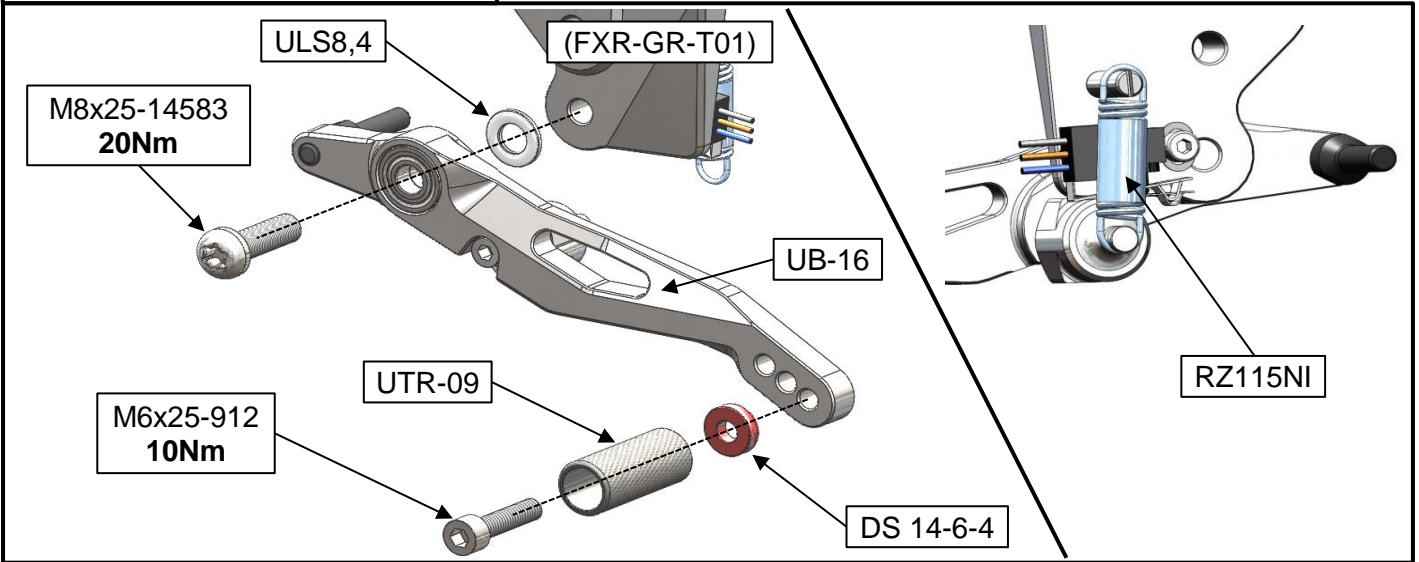

FXR-T01

Rearset



1 Einstellvorgabe: Fußraste darf nur nach oben und leicht nach hinten klappen.

1 Adjustment specification: The footpeg may only fold upwards and slightly towards the rear.

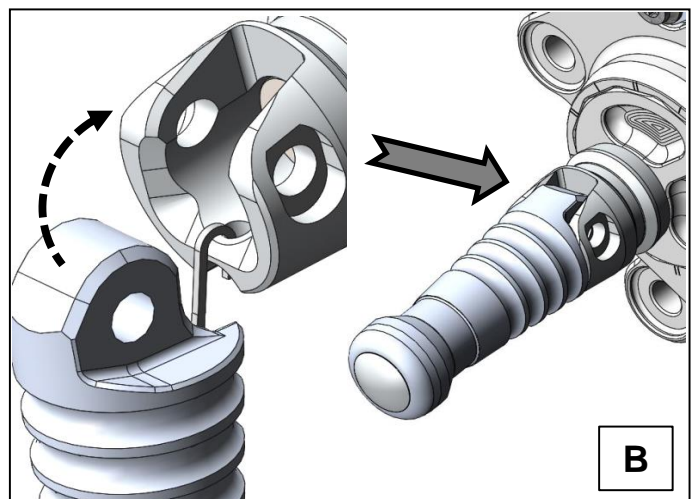
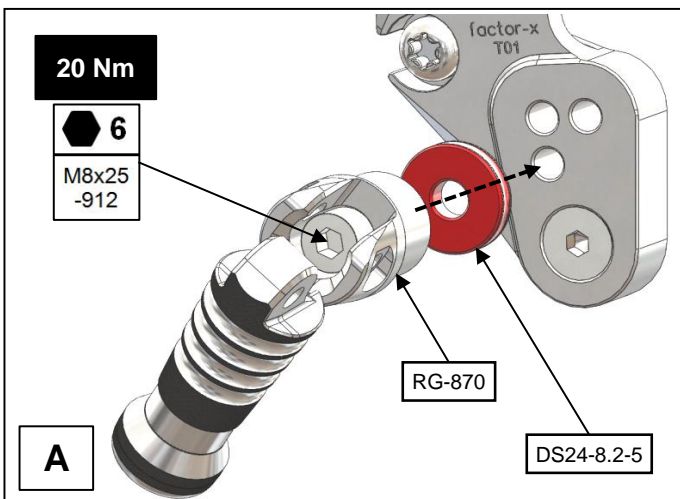
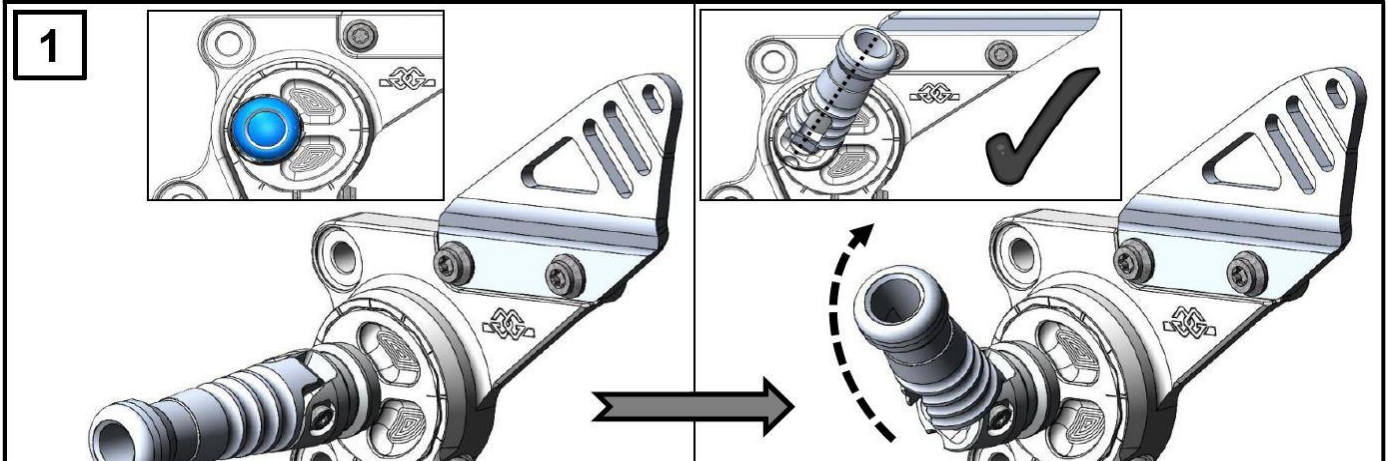

A: Gelenk RG-870 gemäß Angaben aus Einstellvorgabe 1 auf die Rastenanlage montieren. **Anzugsmoment: 20 Nm!**
B: Rastenkörper ins Gelenk einschwenken.

A: Install the footrest joint RG-870 according to the specification 1 on the footrest system. **Tightening torque: 20 Nm!**
B: Swing the footpeg inside the footpeg joint.

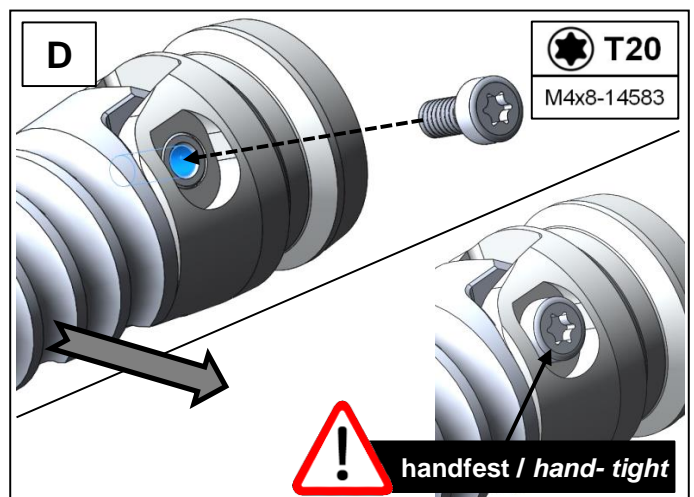
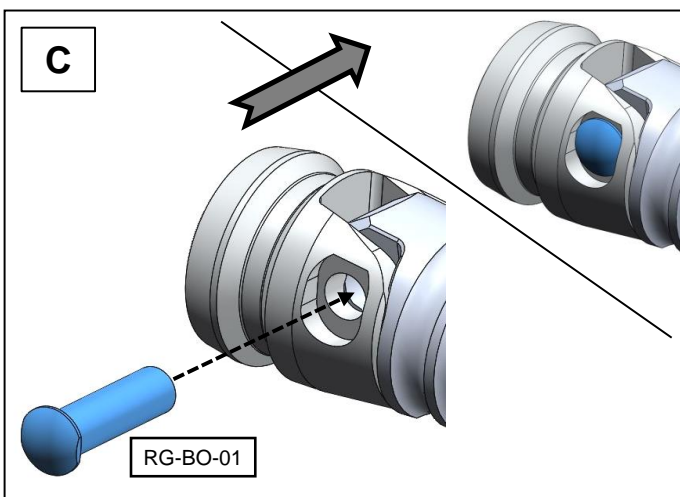

C+D: Setzen Sie den Bolzen (RG-BO-01) ein und verschrauben Sie diesen **handfest** (Schraube M4x8-14583)!

C+D: Put the bolt (RG-BO-01) inside the footpeg assembly and screw it **hand-tight** (screw M4x8-14583)!

FXR-T01

Adjust Positions

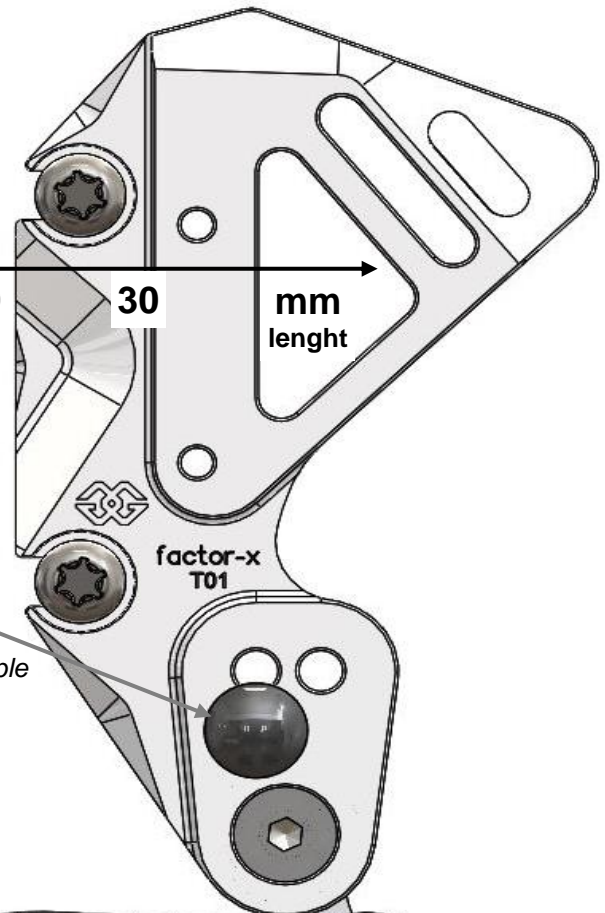
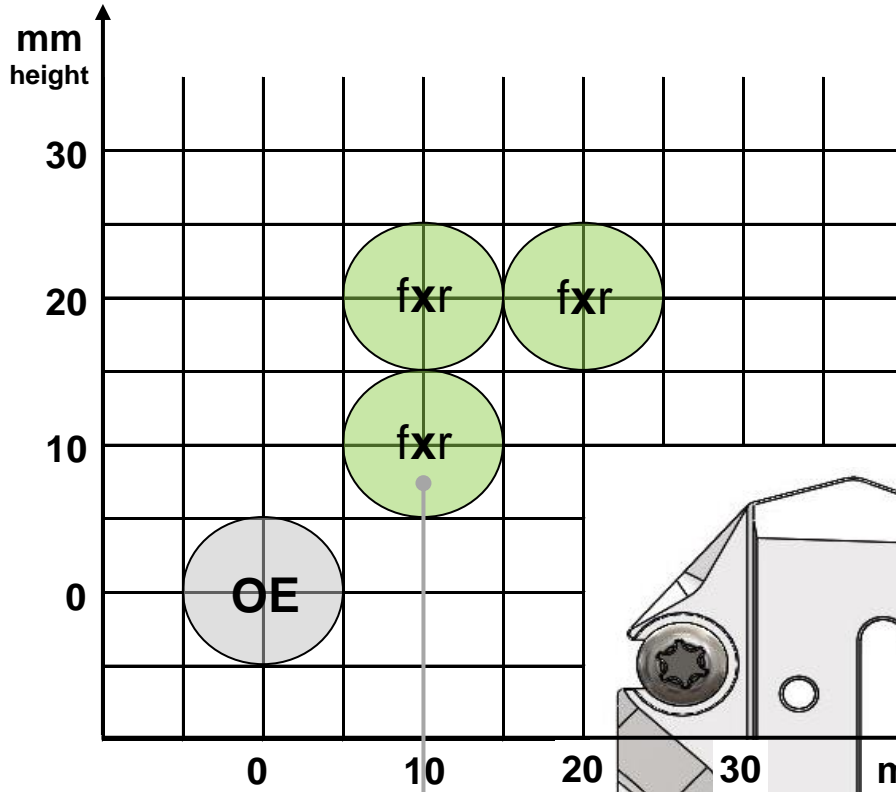

Beispiel/ Example

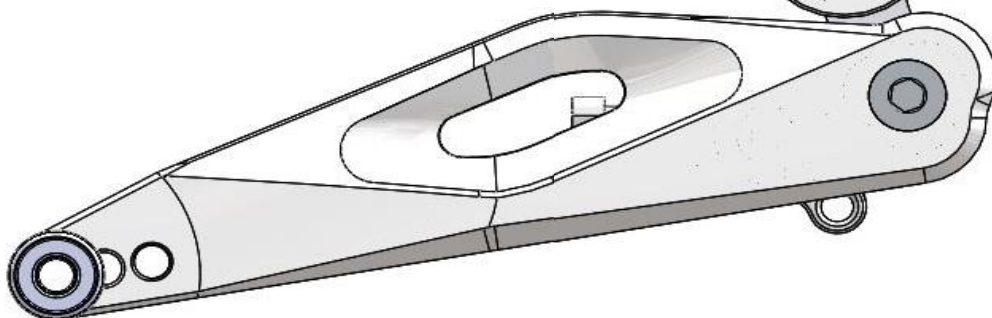
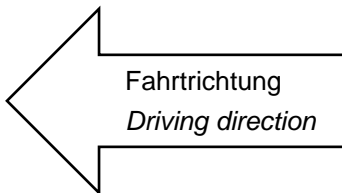

FXR-T01

Rearset

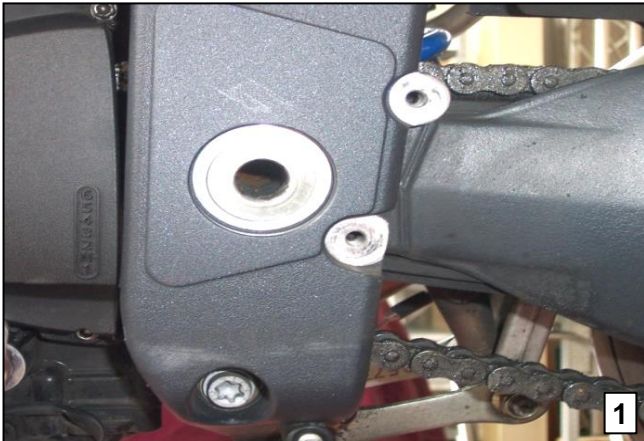

Links:

-Originale Rastenanlage, Schalthebel und Schaltwelle demontieren (1).

Left hand side:

-Remove original footrest system, gear lever, and gear shaft (1).

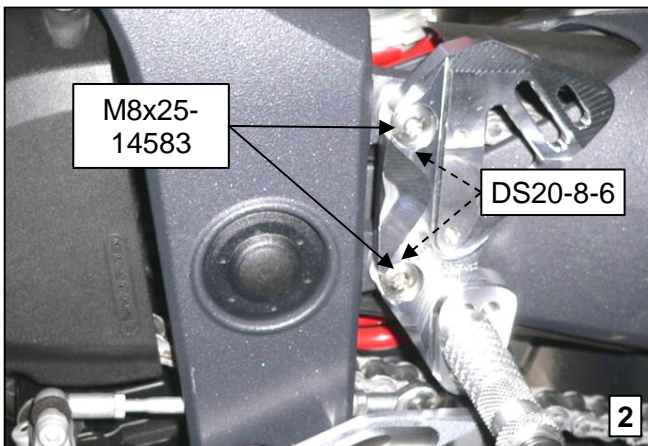

Je nach Bedarf kommt ein LINKER (GIKFL6) oder RECHTER (GIKFR6) Kugelkopf an der originalen Schaltwelle zum Einsatz. (Resultierend aus Abweichungen bei der Seriennummer der Modelle) Die Position des Kugelkopfs ist in Bild 3 zu erkennen.

If necessary, there must be mounted a LEFT (GIKFL6) or a RIGHT (GIKFR6) bearing at the original gear shaft. (It is a resultat of changing inside the produktion and different serial numbers). You can see it in picture 3.

-Originale Schaltwelle zwei Gewindgänge (ca. 2-3 mm) in GIKFL6/GIKFL6 einschrauben.

-Original Schaltwelle durch das Loch im Rahmen führen.

-Grundplatte GL-T01 mit Schrauben M8x25-14583 und Distanz DS20-8-6 anschrauben (2).

Anzugsdrehmoment: 20 Nm

-Screw original gear shaft two or three threads (approx. 2-3 mm) into GIKFL6/GIKFL6.

-Pass original gear shaft through frame hole.

-Fit basic plate GL-T01 with M8x25-14583 bolts and the spacer DS20-8-6 onto frame (2).

Tightening torque: 20 Nm

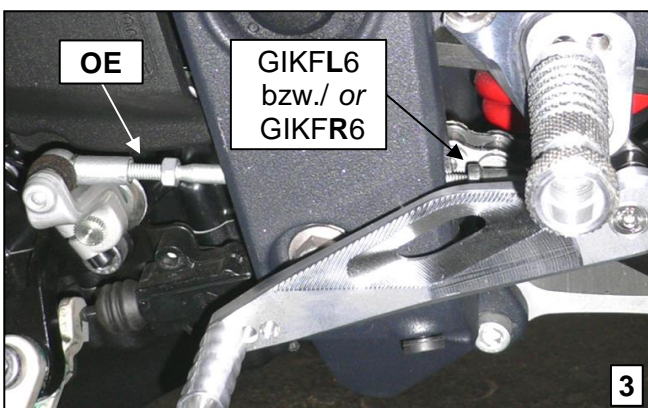

-Schalthebel auf gewünschte Höhe einstellen und mit den Muttern kontern (3).

Anzugsdrehmoment: 10 Nm

-Adjust gear lever to desired height by turning the original gear shaft and secure it with lock nuts (3).

Tightening torque: 10 Nm

FXR-T01

Rearset

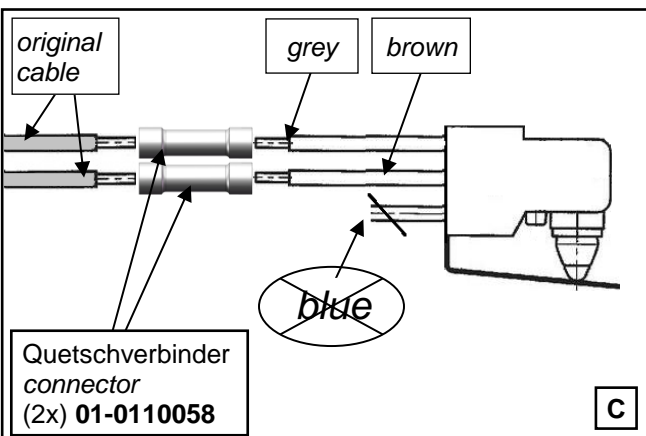
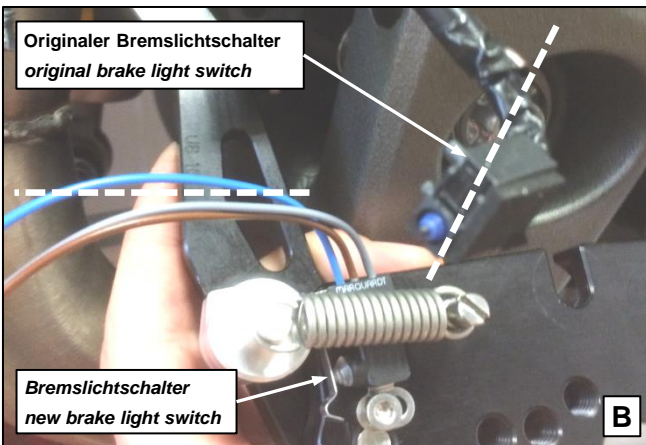
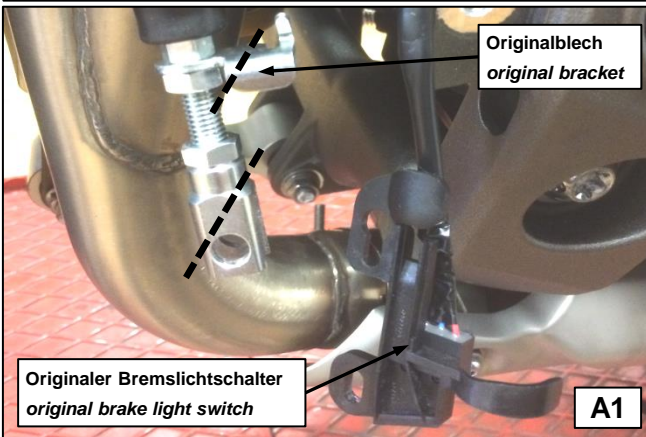
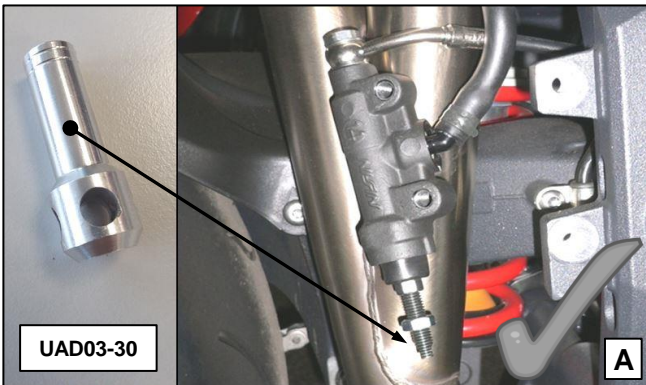

Rechts:

- Originale Rastenanlage demontieren (A).
- Original- Bremszylinderadapter mit UAD03-30 ersetzen.
- Entfernen Sie, wenn vorhanden, das originale Betätigungsblech an der Brems- Betätigungsstange (Modelle mit mechanischem Bremslichtschalter (A1)).

Right hand side:

- Remove original rearsets, brake cylinder (A).
- Replace original brake cylinder adaptor with UAD03-30.
- Remove the original actuating bracket of the brake rod like the picture shows (version with a conventional, mechanical stop light switch (A1)).

Schritte B- C: Modelle mit konventionellem, mechanischem Bremslichtschalter (siehe A1)

B: -Entfernen Sie den originalen Schalter (Durchtrennen des Kabels gemäß Darstellung)

C: -Die Kabel des neuen Schalters auf die benötigte Länge kürzen. Kabellängen bei angehaltener Rastenanlage beurteilen (nicht dargestellt). Die Verbindung aus Originalkabelbaum und Kabel des Austauschalters darf später nicht gestrafft sein!

-Kabel des Bremslichtschalters mit Hilfe der beiden Verbinder 01-0110058 an den Kabelbaum anschließen.

Hinweis: Anschlussfarben grau und braun!

-Isolieren Sie die Verbindung und den Kabelbund und verlegen Sie diesen letzten Endes (nicht dargestellt)!

Step B- C: Version with a conventional, mechanical stop light switch (see also A1)

B: -Remove the original switch (cut off the cable according to the picture)

C: -Cut off the cables of the new brake light switch to the required length. Measure the length by an installed rearset (not pictured). No tension at the connection of original cable harness and switch cables!

-Connect the cables of the brake light switch with both connector 01-0110058 with the original cable harness.

Special Note: Use only the grey and brown cable!

-Insulate the connection and behind the rearset to the frame (not pictured)!

FXR-T01

Rearset

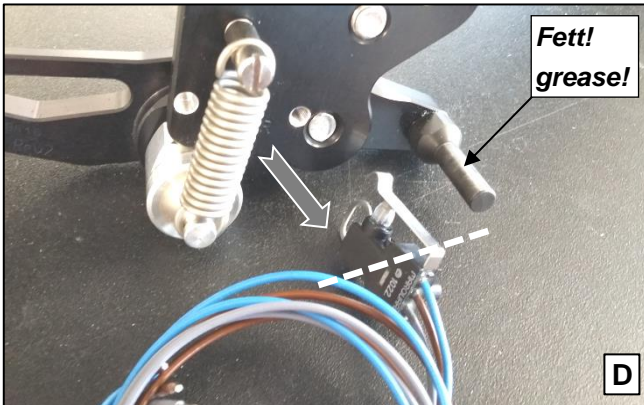

Schritt D: Modelle mit hydraulischer Bremslichtauslösung (ohne mechanischen Bremslichtschalter)

D: -Entfernen Sie den Schalter der Fussrastenanlage

Step D: Version with hydraulical stop light activation (without mechanical stop light switch)

D: -Remove the switch from the rearset system.

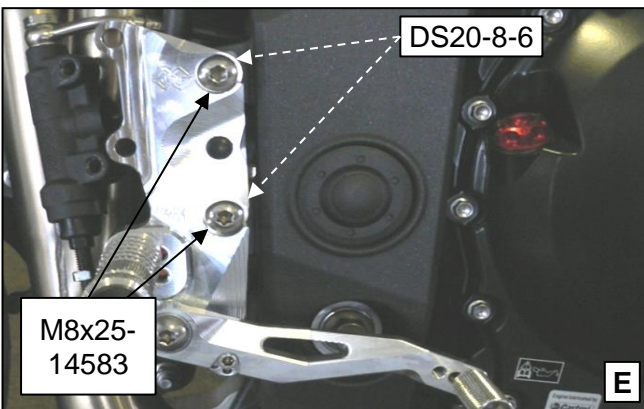

-Grundplatte GR-T01 mit Schrauben M8x25-14583 und Distanzen DS20-8-6 anschrauben (E).

Anzugsdrehmoment: 20 Nm

-Bremszylinderadapter UAD03-30 auf den Bremsbolzen BR-05 aufschieben (Bolzen fetten! (D)).

-Mount the basic plate GR-T01 with the bolts M8x25-14583 and both collars DS20-8-6 onto the frame (E).

Tightening torque: 20 Nm

-Slide brake cylinder adaptor UAD03-30 onto brake bolt BR-05 (grease the bolt BR-05! (D)).

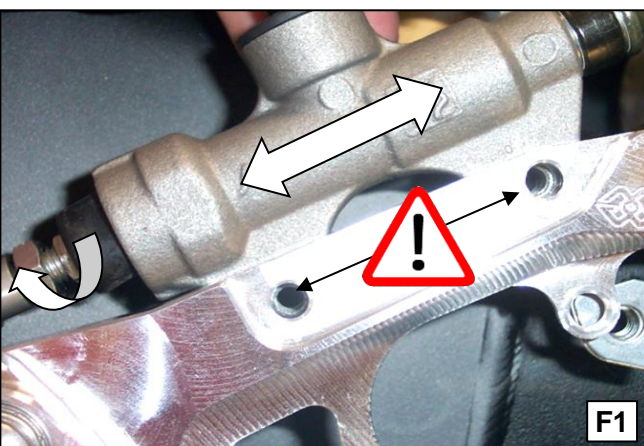

-Kolbenstange an Sechskant (Schlüsselweite 10mm) UAD03-30 einschrauben (F1), bis die Gewinde zur Befestigung vom Bremszylinder, deckungsgleich mit den Bohrungen der Grundplatte GR-T01 sind.

Hinweis: Die Befestigungsschrauben des Bremszylinders müssen sich leicht und gerade einsetzen lassen, die Kolbenstange darf bei der Montage nicht gedrückt werden!

Hinweis, Negativbeispiel (F2): Die Bremszylinder-montage darf nie unter Druck der Kolbenstange erfolgen, bzw. die Befestigungsschrauben unter Druck eingesetzt werden!

-Screw the master cylinder piston rod (wrench size 10mm) into UAD03-30 adaptor (F1) until the master cylinder mounting holes line up with the holes in the GR-T01 basic plate.

Special note: When mounting the master cylinder to the basic plate it should be possible to easily screw the bolts into the master cylinder without the need to press the master cylinder piston rod or force the bolts in at an angle.

Negative installation example (F2): The master cylinder must not be pressed or put under pressure when installing both bolts!

An example of how it should not look can be seen in picture (F2)!



FXR-T01

Rearset



Triumph Speed Triple 2011-2015

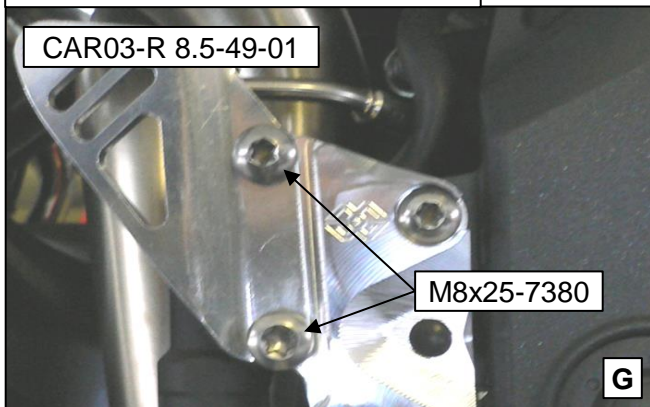

Schritt G: Triumph Speed Triple 2011- 2015

-Bremszylinder und Fersenschützer CAR03-R 8,5-49-01 mit den beiden Schrauben **M8x25-7380** montieren (G).

Anzugsdrehmoment: 20 Nm

-Bremszylinder Adapter UAD03-30 mit der originalen Kontermutter sichern. (nicht dargestellt!)

Step G: Triumph Speed Triple 2011- 2015

-Install the master cylinder and the heel guard CAR03-R-8,5-49-01 with both bolts **M8x25-7380** (G).

Tightening torque: 20 Nm

-Secure the brake adapter UAD03-30 with OEM nut. (not pictured!)

Triumph Speed Triple 2016-

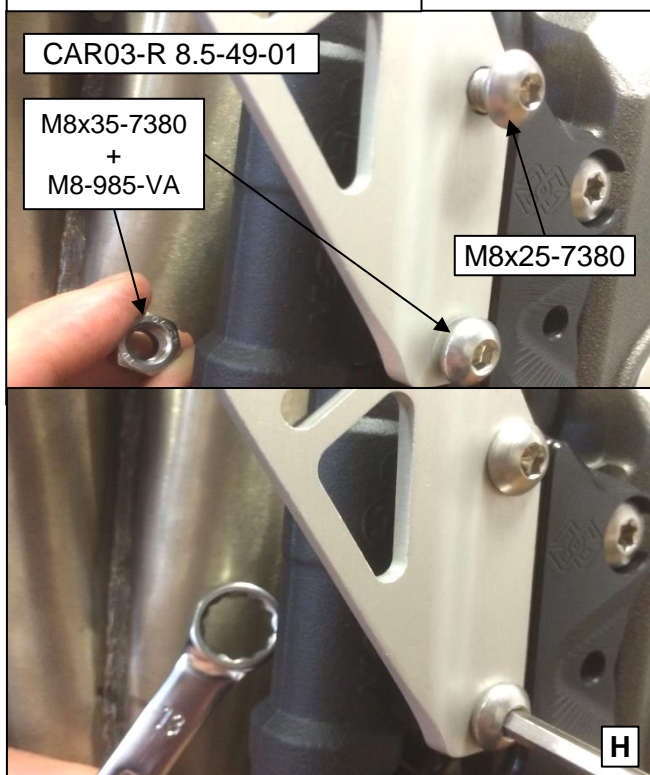

Schritt H: Triumph Speed Triple 2016-

-Bremszylinder und Fersenschützer CAR03-R 8,5-49-01 **oben** mit Schraube **M8x25-7380** und **unten** mit Schraube **M8x35-7380** plus Kontermutter **M8-985** an Grundplatte festschrauben (H).

Anzugsdrehmoment: 20 Nm

-Bremszylinder Adapter UAD03-30 mit der originalen Kontermutter sichern. (nicht dargestellt!)

Step H: Triumph Speed Triple 2016-

-Install the master cylinder and the heel guard CAR03-R-8,5-49-01 at the **top** with bolt **M8x25-7380** and at the **bottom** with bolt **M8x35-7380** plus safety nut **M8-985** onto the basic plate (H).

Tightening torque: 20 Nm

-Secure the brake adapter UAD03-30 with OEM nut. (not pictured!)

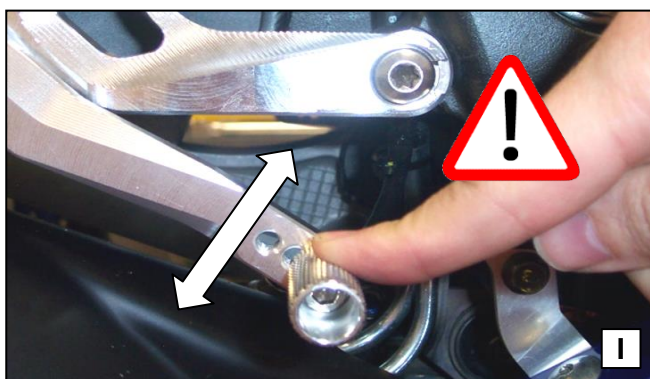

-Funktionsprüfung der Bremse durchführen. Der Bremshebel muss am Trittstück einen spürbares Spiel vor der Betätigung der Kolbenstange aufweisen (I).

-Make a function check of the brake. There must be noticeable freeplay/clearance at the toe piece before the piston rod is pressed (I).

FXR-T01

Rearset

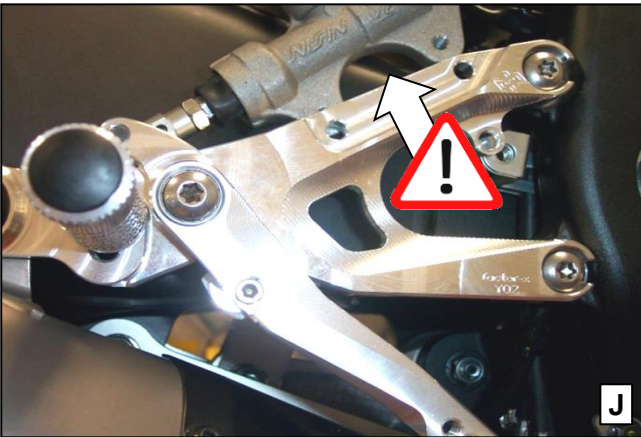

Hinweis: Zur BremshebelhöhenEinstellung muss der Bremszylinder demontiert sein (J).

Special note: To adjust the brake lever height the master cylinder bolts must be removed (J).

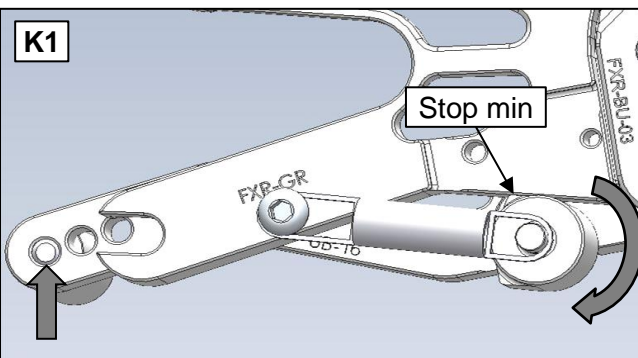

-Die BremshebelhöhenEinstellung erfolgt durch drehen des Excenters am Bremshebel im vorgegebenen min.- und max.- Bereich (K1+K2). Der Excenter darf nicht über diesen Bereich hinaus gedreht werden.

Hinweis zur BremshebelhöhenEinstellung:

1. Bremszylinder demontieren.
2. Excenterschraube M5x16-912 am Bremshebel und Kontermutter an Kolbenstange lösen.
3. Hebelhöhe durch drehen des Excenters einstellen.
4. Excenter mit Schraube M5x16-912 festziehen.

Anzugsdrehmoment: 5 Nm

5. Bremszylinder wie in Schritt G und H montieren.

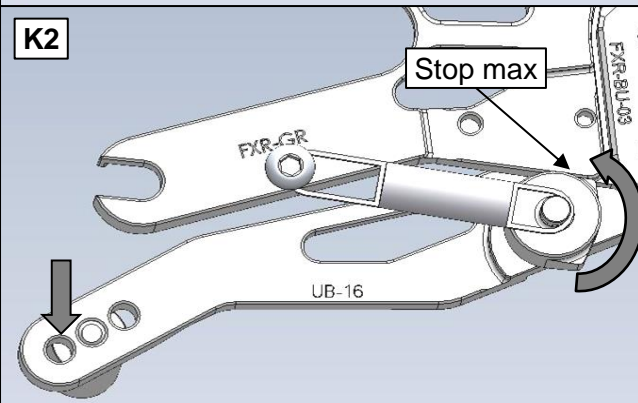

-The brake lever height is adjusted by turning the excentre between the min.- and max.- positions (K1+K2). Do not adjust the excentre beyond this adjustment range

Special note for the brake lever setting:

1. Remove master cylinder bolts.
2. Loosen excentre bolt M5x16-912 and the lock nut on the brake piston.
3. Adjust lever height to desired position by turning the excentre.
4. Tighten excentre with M5x16-912 bolt.

Tightening torque: 5 Nm

5. Install master cylinder as per description G and H.

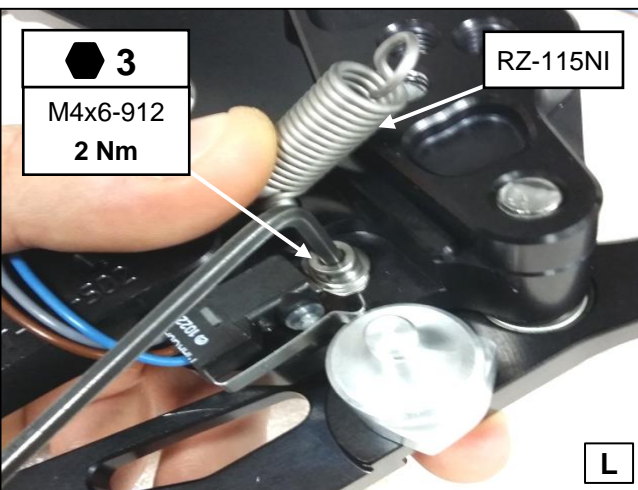

Anlage vom Rahmen demontieren (nicht dargestellt)!

- Feder **RZ-115NI** aushängen.
 - Bremslichtschalter passend zur gewählten Exzentereinstellung (Schritt J und K) feinjustieren.
 - Betätigen des Bremshebels muss zu einem Auslösen des Schalters führen. Festziehen der Schraube **M4x6-912!**
- Anzugsdrehmoment: 2 Nm** (oder handfest)
- Feder wieder einhängen.

Detach the rearset from the frame (not pictured)!

- Put out the spring **RZ-115NI** like shown in the picture.
 - Make the fine adjustment of the brake light switch in relation to the chosen excentric adjustment (step J and K).
 - The switch needs to trigger sensitive when pushing the brake lever down. Tighten the bolt **M4x6-912!**
- Tightening torque: 2 Nm** (or hand-tight)
- Install the spring.

FXR-T01

Rearset



Pos.	Description	Part-No.	Qty.	OK
1	screw	M6x20-7380-TX-VA Precote 10-1	1	
2	screw	M8x25-7380-VA	2	
3	screw	M8x35-7380-VA	1	
4	screw	M8x25-14583-VA	5	
5	screw	M8x30-7991-VA	1	
6	screw	M6x25-912-VA	2	
7	screw	M8x25-912-VA	2	
8	safety nut	M8-985-VA	1	
9	special nut	SPN-8-10.2	1	
10	washer	ULS8,4	2	
11	spacer	DS 20-8-6(-N)	4	
12	design spacer	DS 14-6-4 RED	2	
13	design spacer	DS 24-8,2-5 RED	2	
14	ball bearing	GIKFL6	1	
15	ball bearing	GIKFR6	1	
16	plug	4070-SA	1	
17	plug	4160-OE	2	
18	spring	RZ 115NI	1	
19	connector	01-0110058	2	
20	manual	FXR-T01-ABA	1	
21	certificate	FXR- TGA	1	
			MA	
			Datum	