

QuickShifter easy

Guida all'installazione del Cablaggio QSH-P4T

Questo cablaggio è compatibile con specifici modelli ad 3 o 4 cilindri equipaggiati con bobine di accensione aventi la connessione tramite terminali metallici ed il filo di alimentazione +12 volt in comune, per questo motivo NON E' UTILIZZABILE SU MOTO CON IMPIANTO CDI (scarica capacitiva).

ATTENZIONE: NON UTILIZZARE QUESTO CABLAGGIO SU IMPIANTO ELETTRICO CHE PREVEDE IL FILO DI MASSA IN COMUNE TRA LE BOBINE

Per verificare la compatibilità accedere al sito ed utilizzare il Product Advisor.

Queste istruzioni sono mostrano un'installazione compatibile con un ampia gamma di motocicli e mostrano I passaggi principali necessari.

E' possibile visionare alcuni manuali di installazione supplementari specifici per alcuni modelli utilizzando questo link: www.healtech-electronics.com/QSE

***Avvertenze:** Non tentare di installare il prodotto se non si ha un minimo di esperienza meccanica. Healtech Electronics Ltd e i suoi distributori non sono responsabili di qualsiasi perdita, danneggiamento causate da un'installazione non corretta.*

1. Accedere alla connessione delle BOBINE DI ACCENSIONE

Normalmente è necessario rimuovere:

- Sella
- Serbatoio Benzina
- Airbox

2. Effettuare le connessioni seguendo lo schema in ultima pagina.

Utilizzare un multimetro per identificare il terminale positivo e negativo sulle bobine. Generalmente il positivo è il filo di colore comune alle 4 bobine.

Non ha rilevanza quale bobina si sceglie come numero 1.

Scollegare il filo positivo da ogni bobina. Collegare il filo rosso del cablaggio iQSE ad uno dei fili positivo scollegato da una delle bobine.

Collegare i fili di colore verde del cablaggio iQSE alle bobine al posto dei fili rimossi.

Se la moto ha solo 3 bobine, isolare il terminale del filo verde rimasto tramite nastro.

Isolare i fili originali del positivo che rimangono inutilizzati.

3. Collegare il filo bianco del cablaggio QSH al terminale NEGATIVO di una bobina Utilizzando il Ruba corrente Rosso fornito.

Posizionare il filo non spelato (filo del terminale negativo) all'interno dell'alloggiamento passante del ruba corrente. Chiudere il coperchietto laterale, successivamente inserire il filo BIANCO del cablaggio QSH controllando che arrivi a battuta. Inserire la lametta di contatto (a forma di U) e premere con le dita e, successivamente, con delle pinze Chiudere ora il coperchio completamente fino ad agganciarlo.

4. Far scorrere il cablaggio lungo il telaio della moto fino a far raggiungere al connettore a 4 pin la parte del veicolo dove si posizionerà il modulo QSE.

La posizione migliore dove posizionare il modulo è sotto la sella del pilota, dopo le necessarie impostazioni iniziali si potrà comunque posizionare il modulo anche all'interno del veicolo in quanto la comunicazione con il dispositivo Android avviene senza fili.

NON far scorrere il cablaggio e NON posizionare il modulo in prossimità di parti calde del veicolo come impianto di scarico o testate dei cilindri o vicino ad altre parti elettroniche come per esempio la centralina.

5. Collegare il filo di nero con occhiello del cablaggio QSH ad un buon punto di massa.

Pulire le superfici di contatto del filo prima dell'installazione. Se possibile utilizzare un nodo masse già presente sul veicolo.

Si consiglia di non collegare il filo al terminale negativo della batteria in quanto essa potrebbe essere frequentemente rimossa dal veicolo.

NON fissare il filo di massa alle viti della testata cilindri o su parti verniciate del telaio.

6. Collegare il modulo QSE al connettore a 4-pin del cablaggio QSH.

Assicurarsi di sentire il "click" durante la connessione del modulo.

Nota: Se si ha la necessità di scollegare il modulo dal connettore, agire sulla linguetta di fermo e dolcemente separare il modulo dal connettore, è possibile aiutarsi utilizzando un piccolo cacciavite a taglio.

Durante l'operazione NON tirare i fili.

7. Utilizzare le fascette in plastica fornite per il fissaggio del cablaggio sul veicolo

NON stringere eccessivamente le fascette per non danneggiare il cablaggio.

8. Rimontare il serbatoio benzina, successivamente verificare che ogni particolare sia stato reinstallato correttamente e che tutto funzioni correttamente:

- **Posizionare la leva del cambio sul FOLLE, posizionare l'interruttore dell'engine stop su RUN e girare la chiave in posizione ON.**

Il LED del modulo dovrebbe ora accendersi di colore VERDE per poi cambiare in colore ROSSO fisso, a conferma che il cablaggio è stato installato in maniera corretta.

- **Avviare il motore e lasciarlo al minimo.**

Il motore dovrebbe avviarsi e rimanere al minimo normalmente e il LED del modulo dovrebbe ora cambiare in VERDE fisso.

Nel caso in cui questo test fallisse, scollegare i connettori a 2-pin e a 4-pin e verificare la presenza di eventuali terminali sfilati o piegati. Utilizzare spray lubrificante tipo WD40 sui terminali, verificare la corretta connessione del filo nero di massa.

Se il problema persiste (o si verifica in seguito) **scollegare il modulo QSE ed installare al suo posto il connettore Jumper fornito nel kit.**

Verificare ora che il motore funzioni regolarmente con il Jumper, in caso contrario verificare :

- se sensore antiribaltamento sia nella sua corretta posizione.
- se alcune connessioni non sono state ricollegate (per esempio quella del serbatoio benzina).
- Se qualche terminale del cablaggio non fa contatto.
- Se il cablaggio QSH è danneggiato o non compatibile con la propria moto.

9. Installare il modulo QSE al veicolo utilizzando la striscia di Velcro fornita con il modulo.

Non saltare questo passaggio, l'utilizzo della striscia di Velcro aiuta ad assorbire le vibrazioni sul modulo e sul cablaggio.

10. Installare il sensore come da istruzioni specifiche ed allegate nel kit sensore.

11. Terminata l'installazione, riferirsi alla Guida Utente per l'impostazione del modulo.

CONNESSIONI ORIGINALI

Le bobine di accensione DEVOLHO avere il filo +12V in comune.
NON installare il cablaggio QSH-P4T se le bobine hanno il filo di massa in comune.
I colori dei fili mostrati sono solo da esempio, possono variare da moto a moto.

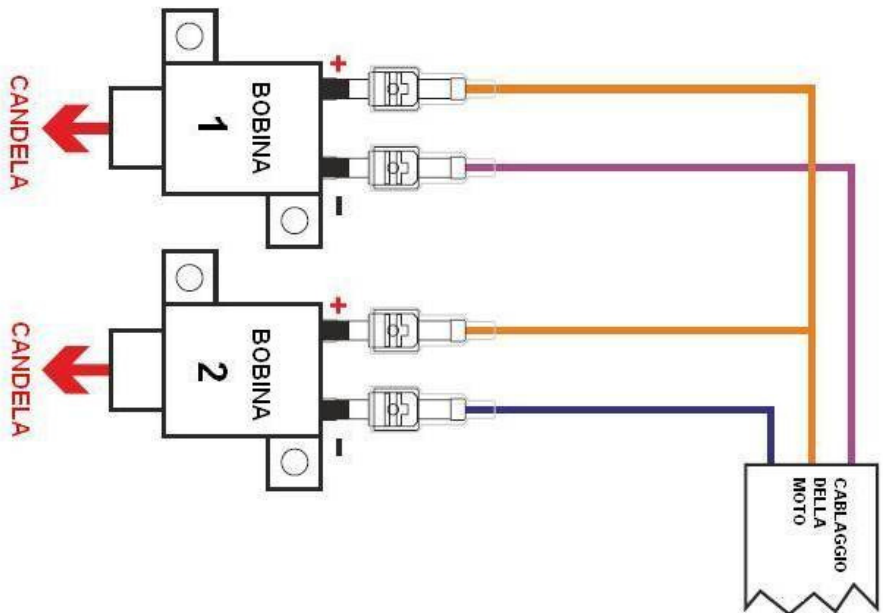

CABLAGGIO QSH-P2T INSTALLATO

Le connessioni alle bobine 3 e 4 devono essere effettuate allo stesso modo come da schema sottostante.
Scollegare e dalla bobina il terminale di alimentazione +12V (isolato con nastro) e collegare al suo posto il terminale del filo verde.
Connettere e del cablaggio QSH

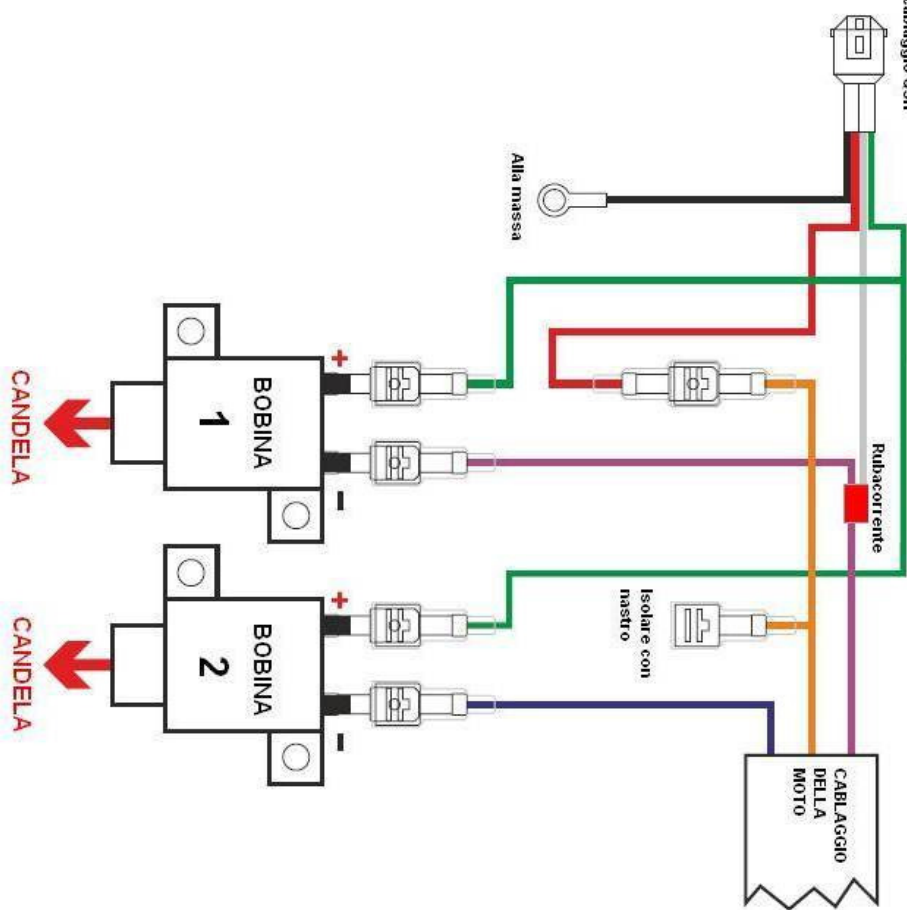

Web: www.faster96.com
Email: healtech@faster96.com